

CDM-1000-0600-5-ACB M1



Le moteur de fenêtre CDM-5-ACB dans sa version 230 volts, équipé de la technologie bus ACB, ouvre les fenêtres de toit et de façade lourdes.

Caractéristiques

- + Utilisable pour les ouvertures d'évacuation des fumées, le système Euro-Désenfumage D+H selon la norme EN 12101-2, ainsi que pour la ventilation journalière
- + Avec système électronique de synchronisation commandé par microprocesseur BSY+
- + Possibilité d'utiliser jusqu'à 4 moteurs par groupe synchrone
- + Fonction de marche rapide (HS) pour une ouverture particulièrement rapide des fenêtres en cas d'incendie (désenfumage)
- + Faible bruit de fonctionnement grâce à un découplage acoustique innovant des composants du moteur
- + Pilotage direct via 230 V AC
- + Stabilisation spéciale de la chaîne et sortie de chaîne centrale
- + Conception compacte grâce au triple enroulement de la chaîne
- + Utilisation d'un moteur sans balais très efficace et sans usure
- + Relâchement de la contrainte sur joints après la fermeture
- + Fonctions du moteur et divers paramètres du moteur programmables
- + Interface bus ACB (Advanced Communication Bus) intégrée avec protocole Modbus RTU
- + Intégration directe du moteur, grâce à la communication ouverte par bus ACB (Advanced Communication Bus), par exemple dans la gestion technique de bâtiment

Données techniques

CDM-1000-0600-5-ACB M1

Alimentation	120 ... 230 V AC / +10 % ... -10 % / 50 ... 60 Hz
Puissance	80 W / 85 VA
Durée de mise en marche	30 % (MARCHE: 3 min. / ARRÊT: 7 min.)
Force poussée	1 000 N
Force de traction	1 000 N
Force de verrouillage nominale	3 500 N
Durée de vie	> 20 000 doubles courses
Course	600 mm
Vitesse de marche OUVERT	7 mm/s
Vitesse de marche OUVERT - désenfumage	11,5 mm/s
Vitesse de marche FERMÉ	5 mm/s
Type de protection	IP 42
Niveau de pression acoustique de émission	LpA ≤ 45 dB(A)
Plage de températures	-15 °C ... +75 °C
Stabilité de température	B300 (30 min / 300 °C)
Boîtier	Aluminium
Surface	Thermolaquée
Couleur	Aluminium blanc (~ RAL 9006)
Raccordement	Câble en silicone (doit être commandé séparément)
Cote A	608 mm
Cote B	335 mm
L x H x P	608 x 53 x 90 mm
Poids	0 kg
Réf.	26.202.11

Dimensions

Toutes les données en mm



Diagramme de charge de pression



Applications

- + Montage apparent
- + Montage du cadre
- + Application de force
- + Application de traction

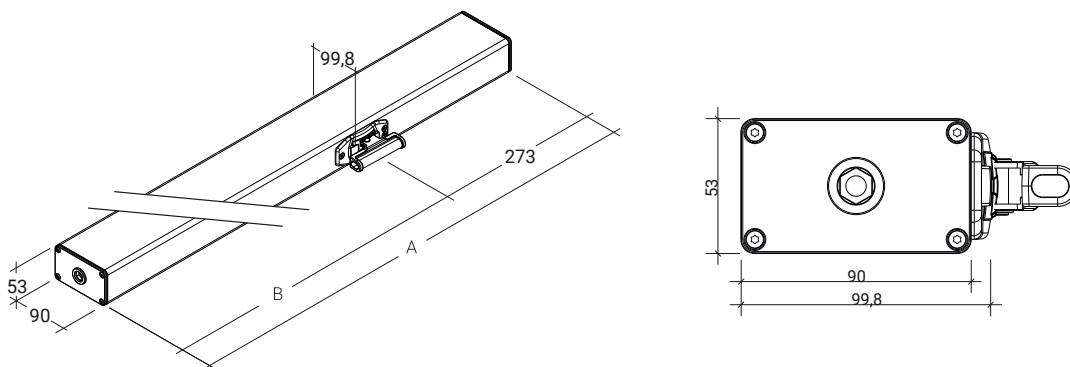
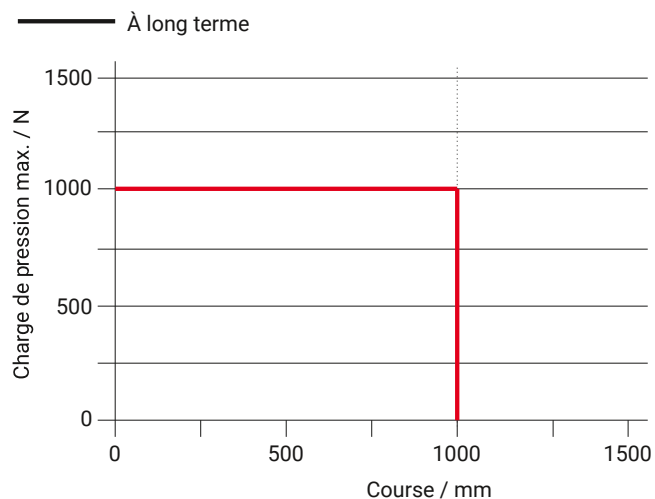
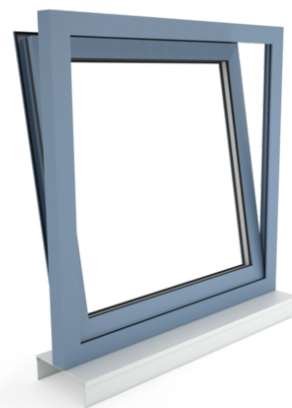
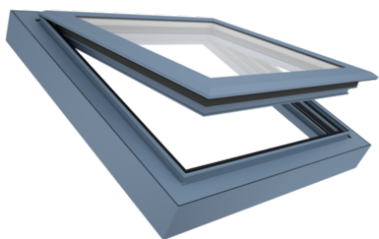

CDM-1000-1000-5-ACB S1



Le moteur de fenêtre CDM-5-ACB dans sa version 230 volts, équipé de la technologie bus ACB, ouvre les fenêtres de toit et de façade lourdes.

Caractéristiques

- + Utilisable pour les ouvertures d'évacuation des fumées, le système Euro-Désenfumage D+H selon la norme EN 12101-2, ainsi que pour la ventilation journalière
- + Avec système électronique de synchronisation commandé par microprocesseur BSY+
- + Possibilité d'utiliser jusqu'à 4 moteurs par groupe synchrone
- + Fonction de marche rapide (HS) pour une ouverture particulièrement rapide des fenêtres en cas d'incendie (désenfumage)
- + Faible bruit de fonctionnement grâce à un découplage acoustique innovant des composants du moteur
- + Pilotage direct via 230 V AC
- + Stabilisation spéciale de la chaîne et sortie de chaîne centrale
- + Conception compacte grâce au triple enroulement de la chaîne
- + Utilisation d'un moteur sans balais très efficace et sans usure
- + Relâchement de la contrainte sur joints après la fermeture
- + Fonctions du moteur et divers paramètres du moteur programmables
- + Interface bus ACB (Advanced Communication Bus) intégrée avec protocole Modbus RTU
- + Intégration directe du moteur, grâce à la communication ouverte par bus ACB (Advanced Communication Bus), par exemple dans la gestion technique de bâtiment

Données techniques

CDM-1000-1000-5-ACB S1

Alimentation	120 ... 230 V AC / +10 % ... -10 % / 50 ... 60 Hz
Puissance	80 W / 85 VA
Durée de mise en marche	30 % (MARCHE: 3 min. / ARRÊT: 7 min.)
Force poussée	1 000 N
Force de traction	1 000 N
Force de verrouillage nominale	3 500 N
Durée de vie	> 20 000 doubles courses
Course	1 000 mm
Vitesse de marche OUVERT	7 mm/s
Vitesse de marche OUVERT - désenfumage	18,5 mm/s
Vitesse de marche FERMÉ	5 mm/s
Type de protection	IP 42
Niveau de pression acoustique de émission	LpA ≤ 45 dB(A)
Plage de températures	-15 °C ... +75 °C
Stabilité de température	B300 (30 min / 300 °C)
Boîtier	Aluminium
Surface	Thermolaquée
Couleur	Aluminium blanc (~ RAL 9006)
Raccordement	Câble en silicone (doit être commandé séparément)
Cote A	735 mm
Cote B	462 mm
L x H x P	735 x 53 x 90 mm
Poids	0 kg
Réf.	26.202.33

Dimensions

Toutes les données en mm



Diagramme de charge de pression



Applications

- + Montage apparent
- + Montage du cadre
- + Application de force
- + Application de traction

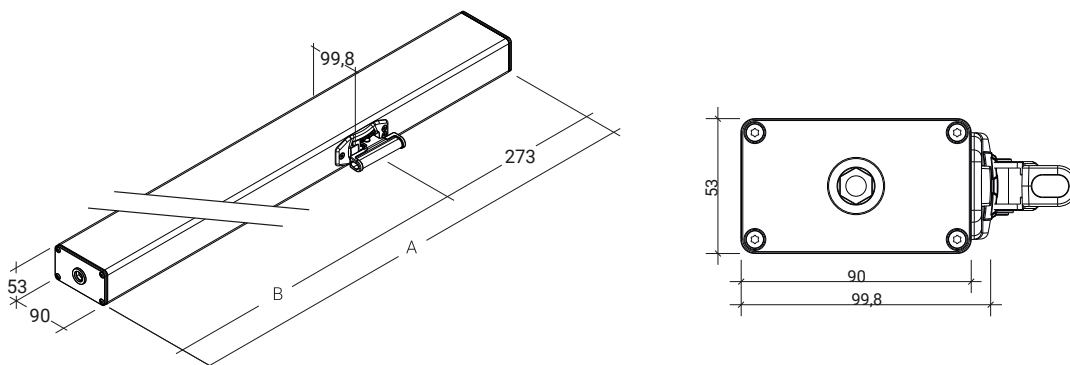
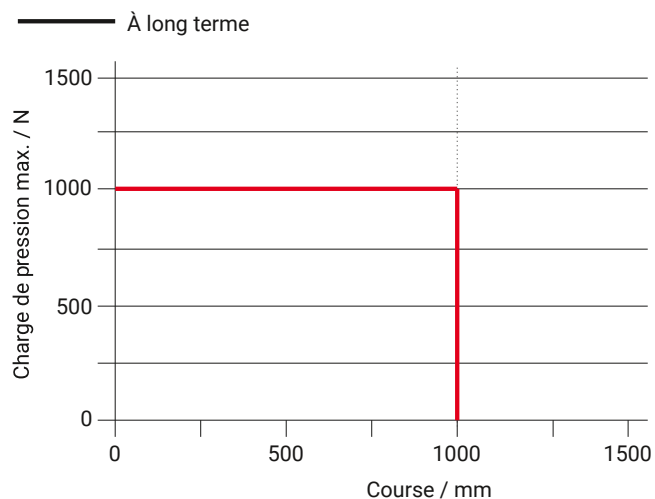
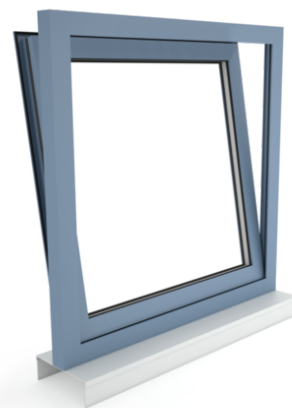
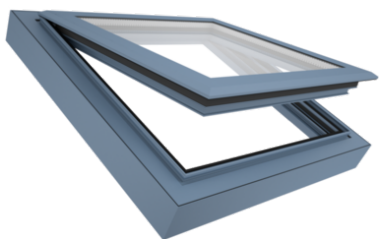

CDM-1000-1000-5-ACB M2



Le moteur de fenêtre CDM-5-ACB dans sa version 230 volts, équipé de la technologie bus ACB, ouvre les fenêtres de toit et de façade lourdes.

Caractéristiques

- + Utilisable pour les ouvertures d'évacuation des fumées, le système Euro-Désenfumage D+H selon la norme EN 12101-2, ainsi que pour la ventilation journalière
- + Avec système électronique de synchronisation commandé par microprocesseur BSY+
- + Possibilité d'utiliser jusqu'à 4 moteurs par groupe synchrone
- + Fonction de marche rapide (HS) pour une ouverture particulièrement rapide des fenêtres en cas d'incendie (désenfumage)
- + Faible bruit de fonctionnement grâce à un découplage acoustique innovant des composants du moteur
- + Pilotage direct via 230 V AC
- + Stabilisation spéciale de la chaîne et sortie de chaîne centrale
- + Conception compacte grâce au triple enroulement de la chaîne
- + Utilisation d'un moteur sans balais très efficace et sans usure
- + Relâchement de la contrainte sur joints après la fermeture
- + Fonctions du moteur et divers paramètres du moteur programmables
- + Interface bus ACB (Advanced Communication Bus) intégrée avec protocole Modbus RTU
- + Intégration directe du moteur, grâce à la communication ouverte par bus ACB (Advanced Communication Bus), par exemple dans la gestion technique de bâtiment

Données techniques

CDM-1000-1000-5-ACB M2

Alimentation	120 ... 230 V AC / +10 % ... -10 % / 50 ... 60 Hz
Puissance	80 W / 85 VA
Durée de mise en marche	30 % (MARCHE: 3 min. / ARRÊT: 7 min.)
Force poussée	1 000 N
Force de traction	1 000 N
Force de verrouillage nominale	3 500 N
Durée de vie	> 20 000 doubles courses
Course	1 000 mm
Vitesse de marche OUVERT	7 mm/s
Vitesse de marche OUVERT - désenfumage	18,5 mm/s
Vitesse de marche FERMÉ	5 mm/s
Type de protection	IP 42
Niveau de pression acoustique de émission	LpA ≤ 45 dB(A)
Plage de températures	-15 °C ... +75 °C
Stabilité de température	B300 (30 min / 300 °C)
Boîtier	Aluminium
Surface	Thermolaquée
Couleur	Aluminium blanc (~ RAL 9006)
Raccordement	Câble en silicone (doit être commandé séparément)
Cote A	735 mm
Cote B	462 mm
L x H x P	735 x 53 x 90 mm
Poids	0 kg
Réf.	26.202.32

Dimensions

Toutes les données en mm



Diagramme de charge de pression



Applications

- + Montage apparent
- + Montage du cadre
- + Application de force
- + Application de traction

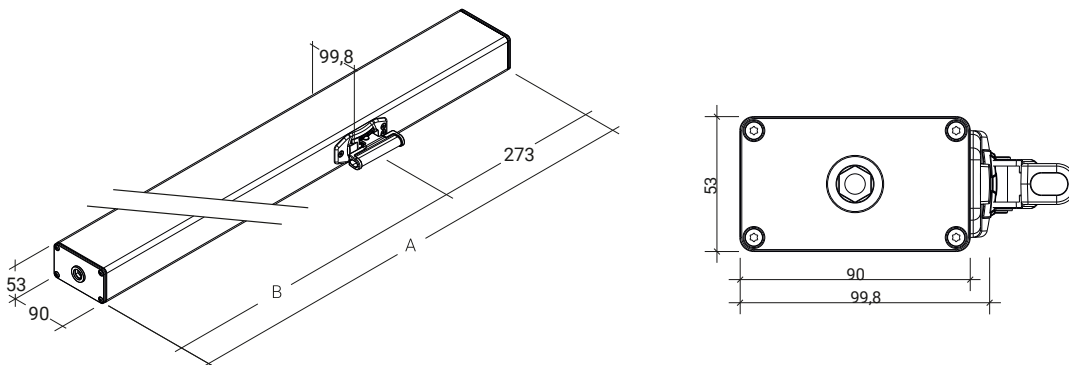
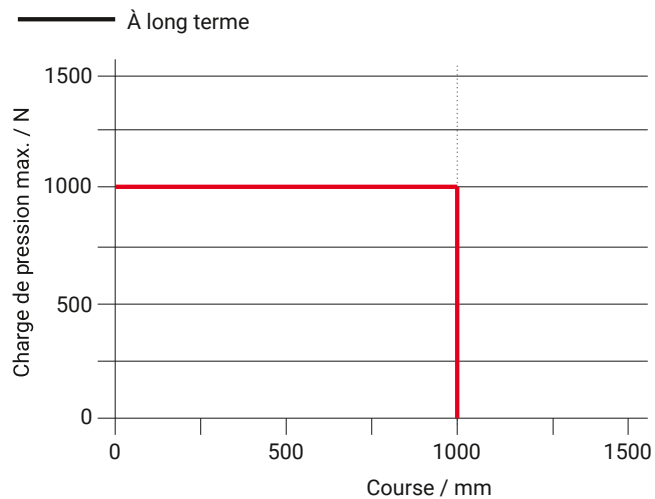
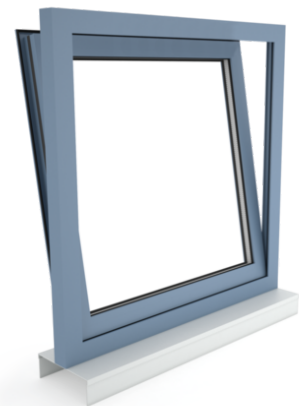
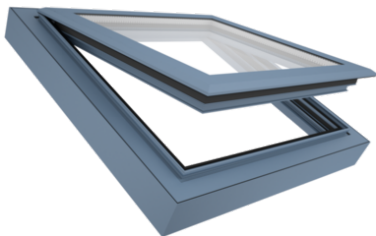

CDM-1000-1000-5-ACB M1



Le moteur de fenêtre CDM-5-ACB dans sa version 230 volts, équipé de la technologie bus ACB, ouvre les fenêtres de toit et de façade lourdes.

Caractéristiques

- + Utilisable pour les ouvertures d'évacuation des fumées, le système Euro-Désenfumage D+H selon la norme EN 12101-2, ainsi que pour la ventilation journalière
- + Avec système électronique de synchronisation commandé par microprocesseur BSY+
- + Possibilité d'utiliser jusqu'à 4 moteurs par groupe synchrone
- + Fonction de marche rapide (HS) pour une ouverture particulièrement rapide des fenêtres en cas d'incendie (désenfumage)
- + Faible bruit de fonctionnement grâce à un découplage acoustique innovant des composants du moteur
- + Pilotage direct via 230 V AC
- + Stabilisation spéciale de la chaîne et sortie de chaîne centrale
- + Conception compacte grâce au triple enroulement de la chaîne
- + Utilisation d'un moteur sans balais très efficace et sans usure
- + Relâchement de la contrainte sur joints après la fermeture
- + Fonctions du moteur et divers paramètres du moteur programmables
- + Interface bus ACB (Advanced Communication Bus) intégrée avec protocole Modbus RTU
- + Intégration directe du moteur, grâce à la communication ouverte par bus ACB (Advanced Communication Bus), par exemple dans la gestion technique de bâtiment

Données techniques

CDM-1000-1000-5-ACB M1

Alimentation	120 ... 230 V AC / +10 % ... -10 % / 50 ... 60 Hz
Puissance	80 W / 85 VA
Durée de mise en marche	30 % (MARCHE: 3 min. / ARRÊT: 7 min.)
Force poussée	1 000 N
Force de traction	1 000 N
Force de verrouillage nominale	3 500 N
Durée de vie	> 20 000 doubles courses
Course	1 000 mm
Vitesse de marche OUVERT	7 mm/s
Vitesse de marche OUVERT - désenfumage	18,5 mm/s
Vitesse de marche FERMÉ	5 mm/s
Type de protection	IP 42
Niveau de pression acoustique de émission	LpA ≤ 45 dB(A)
Plage de températures	-15 °C ... +75 °C
Stabilité de température	B300 (30 min / 300 °C)
Boîtier	Aluminium
Surface	Thermolaquée
Couleur	Aluminium blanc (~ RAL 9006)
Raccordement	Câble en silicone (doit être commandé séparément)
Cote A	735 mm
Cote B	462 mm
L x H x P	735 x 53 x 90 mm
Poids	0 kg
Réf.	26.202.31

Dimensions

Toutes les données en mm



Diagramme de charge de pression



Applications

- + Montage apparent
- + Montage du cadre
- + Application de force
- + Application de traction

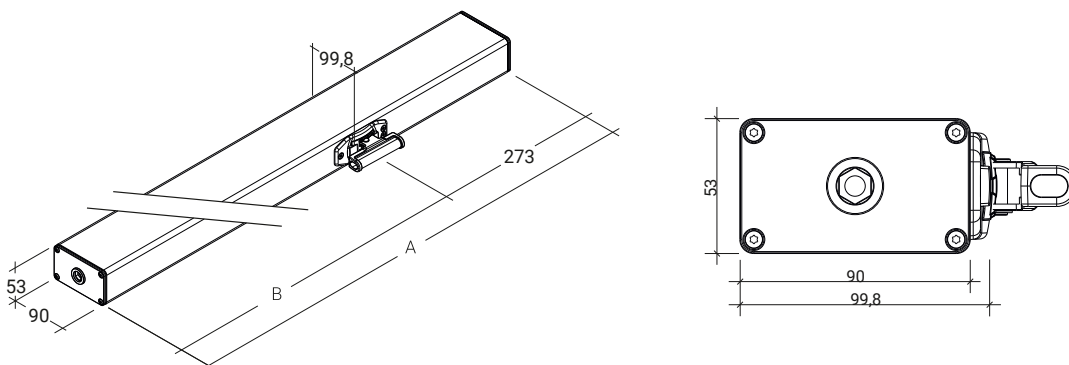
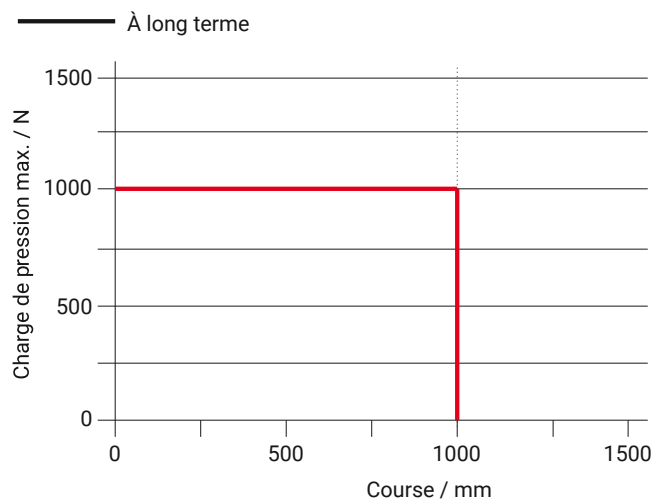
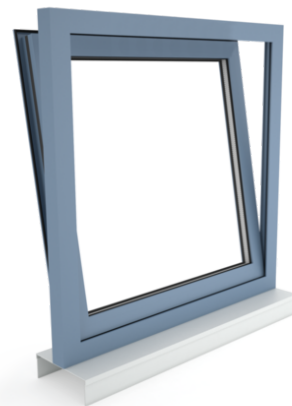
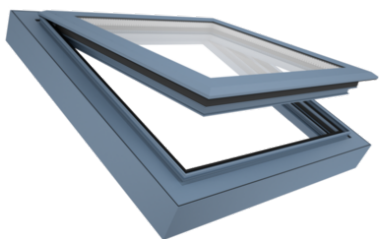

CDM-1000-0800-5-ACB S1



Le moteur de fenêtre CDM-5-ACB dans sa version 230 volts, équipé de la technologie bus ACB, ouvre les fenêtres de toit et de façade lourdes.

Caractéristiques

- + Utilisable pour les ouvertures d'évacuation des fumées, le système Euro-Désenfumage D+H selon la norme EN 12101-2, ainsi que pour la ventilation journalière
- + Avec système électronique de synchronisation commandé par microprocesseur BSY+
- + Possibilité d'utiliser jusqu'à 4 moteurs par groupe synchrone
- + Fonction de marche rapide (HS) pour une ouverture particulièrement rapide des fenêtres en cas d'incendie (désenfumage)
- + Faible bruit de fonctionnement grâce à un découplage acoustique innovant des composants du moteur
- + Pilotage direct via 230 V AC
- + Stabilisation spéciale de la chaîne et sortie de chaîne centrale
- + Conception compacte grâce au triple enroulement de la chaîne
- + Utilisation d'un moteur sans balais très efficace et sans usure
- + Relâchement de la contrainte sur joints après la fermeture
- + Fonctions du moteur et divers paramètres du moteur programmables
- + Interface bus ACB (Advanced Communication Bus) intégrée avec protocole Modbus RTU
- + Intégration directe du moteur, grâce à la communication ouverte par bus ACB (Advanced Communication Bus), par exemple dans la gestion technique de bâtiment

Données techniques

CDM-1000-0800-5-ACB S1

Alimentation	120 ... 230 V AC / +10 % ... -10 % / 50 ... 60 Hz
Puissance	80 W / 85 VA
Durée de mise en marche	30 % (MARCHE: 3 min. / ARRÊT: 7 min.)
Force poussée	1 000 N
Force de traction	1 000 N
Force de verrouillage nominale	3 500 N
Durée de vie	> 20 000 doubles courses
Course	800 mm
Vitesse de marche OUVERT	7 mm/s
Vitesse de marche OUVERT - désenfumage	15 mm/s
Vitesse de marche FERMÉ	5 mm/s
Type de protection	IP 42
Niveau de pression acoustique de émission	LpA ≤ 45 dB(A)
Plage de températures	-15 °C ... +75 °C
Stabilité de température	B300 (30 min / 300 °C)
Boîtier	Aluminium
Surface	Thermolaquée
Couleur	Aluminium blanc (~ RAL 9006)
Raccordement	Câble en silicone (doit être commandé séparément)
Cote A	671 mm
Cote B	398 mm
L x H x P	671 x 53 x 90 mm
Poids	0 kg
Réf.	26.202.23

Dimensions

Toutes les données en mm



Diagramme de charge de pression



Applications

- + Montage apparent
- + Montage du cadre
- + Application de force
- + Application de traction

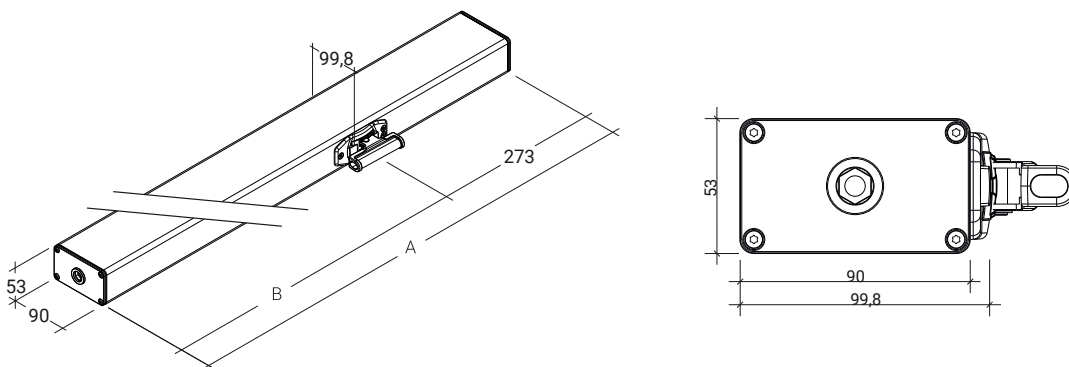
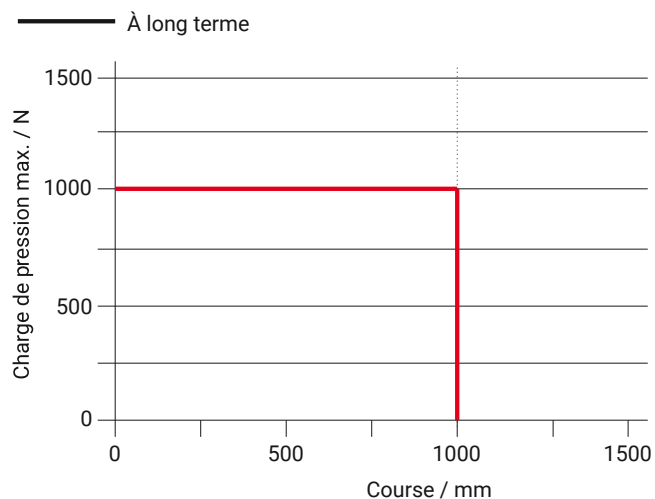
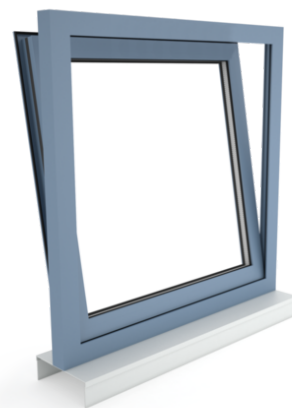
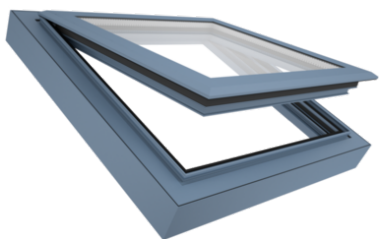

CDM-1000-0600-5-ACB S1



Le moteur de fenêtre CDM-5-ACB dans sa version 230 volts, équipé de la technologie bus ACB, ouvre les fenêtres de toit et de façade lourdes.

Caractéristiques

- + Utilisable pour les ouvertures d'évacuation des fumées, le système Euro-Désenfumage D+H selon la norme EN 12101-2, ainsi que pour la ventilation journalière
- + Avec système électronique de synchronisation commandé par microprocesseur BSY+
- + Possibilité d'utiliser jusqu'à 4 moteurs par groupe synchrone
- + Fonction de marche rapide (HS) pour une ouverture particulièrement rapide des fenêtres en cas d'incendie (désenfumage)
- + Faible bruit de fonctionnement grâce à un découplage acoustique innovant des composants du moteur
- + Pilotage direct via 230 V AC
- + Stabilisation spéciale de la chaîne et sortie de chaîne centrale
- + Conception compacte grâce au triple enroulement de la chaîne
- + Utilisation d'un moteur sans balais très efficace et sans usure
- + Relâchement de la contrainte sur joints après la fermeture
- + Fonctions du moteur et divers paramètres du moteur programmables
- + Interface bus ACB (Advanced Communication Bus) intégrée avec protocole Modbus RTU
- + Intégration directe du moteur, grâce à la communication ouverte par bus ACB (Advanced Communication Bus), par exemple dans la gestion technique de bâtiment

Données techniques

CDM-1000-0600-5-ACB S1

Alimentation	120 ... 230 V AC / +10 % ... -10 % / 50 ... 60 Hz
Puissance	80 W / 85 VA
Durée de mise en marche	30 % (MARCHE: 3 min. / ARRÊT: 7 min.)
Force poussée	1 000 N
Force de traction	1 000 N
Force de verrouillage nominale	3 500 N
Durée de vie	> 20 000 doubles courses
Course	600 mm
Vitesse de marche OUVERT	7 mm/s
Vitesse de marche OUVERT - désenfumage	11,5 mm/s
Vitesse de marche FERMÉ	5 mm/s
Type de protection	IP 42
Niveau de pression acoustique de émission	LpA ≤ 45 dB(A)
Plage de températures	-15 °C ... +75 °C
Stabilité de température	B300 (30 min / 300 °C)
Boîtier	Aluminium
Surface	Thermolaquée
Couleur	Aluminium blanc (~ RAL 9006)
Raccordement	Câble en silicone (doit être commandé séparément)
Cote A	608 mm
Cote B	335 mm
L x H x P	608 x 53 x 90 mm
Poids	0 kg
Réf.	26.202.13

Dimensions

Toutes les données en mm



Diagramme de charge de pression



Applications

- + Montage apparent
- + Montage du cadre
- + Application de force
- + Application de traction

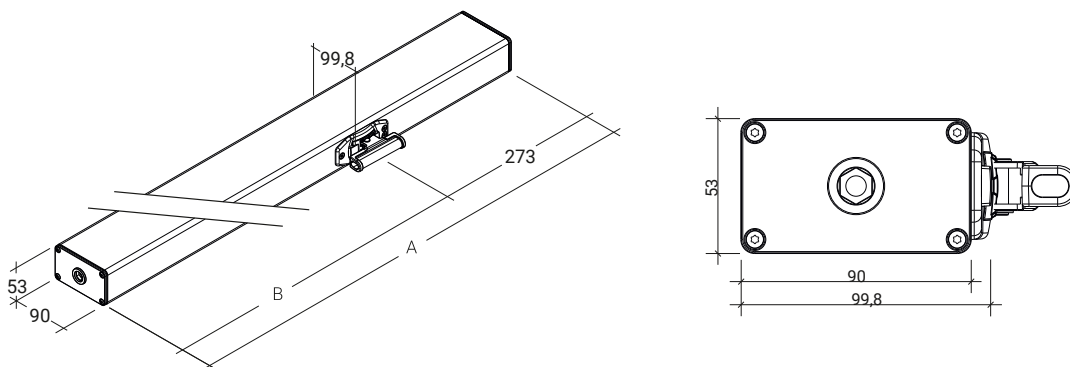
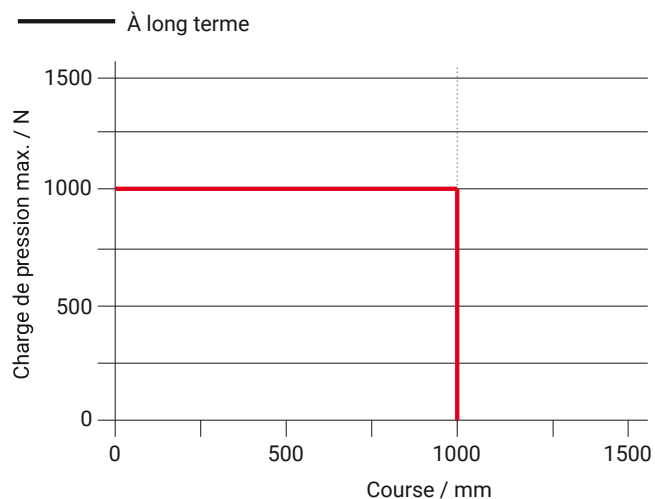
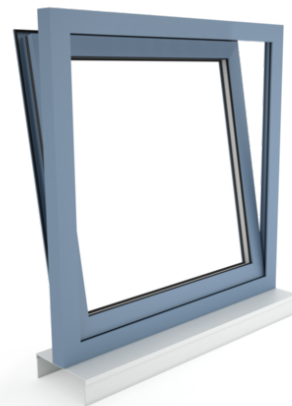
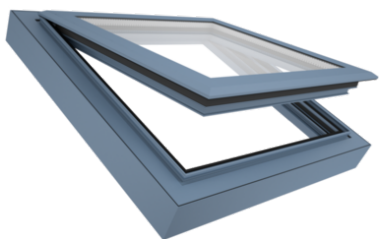

CDM-1000-0600-5-ACB M2



Le moteur de fenêtre CDM-5-ACB dans sa version 230 volts, équipé de la technologie bus ACB, ouvre les fenêtres de toit et de façade lourdes.

Caractéristiques

- + Utilisable pour les ouvertures d'évacuation des fumées, le système Euro-Désenfumage D+H selon la norme EN 12101-2, ainsi que pour la ventilation journalière
- + Avec système électronique de synchronisation commandé par microprocesseur BSY+
- + Possibilité d'utiliser jusqu'à 4 moteurs par groupe synchrone
- + Fonction de marche rapide (HS) pour une ouverture particulièrement rapide des fenêtres en cas d'incendie (désenfumage)
- + Faible bruit de fonctionnement grâce à un découplage acoustique innovant des composants du moteur
- + Pilotage direct via 230 V AC
- + Stabilisation spéciale de la chaîne et sortie de chaîne centrale
- + Conception compacte grâce au triple enroulement de la chaîne
- + Utilisation d'un moteur sans balais très efficace et sans usure
- + Relâchement de la contrainte sur joints après la fermeture
- + Fonctions du moteur et divers paramètres du moteur programmables
- + Interface bus ACB (Advanced Communication Bus) intégrée avec protocole Modbus RTU
- + Intégration directe du moteur, grâce à la communication ouverte par bus ACB (Advanced Communication Bus), par exemple dans la gestion technique de bâtiment

Données techniques

CDM-1000-0600-5-ACB M2

Alimentation	120 ... 230 V AC / +10 % ... -10 % / 50 ... 60 Hz
Puissance	80 W / 85 VA
Durée de mise en marche	30 % (MARCHE: 3 min. / ARRÊT: 7 min.)
Force poussée	1 000 N
Force de traction	1 000 N
Force de verrouillage nominale	3 500 N
Durée de vie	> 20 000 doubles courses
Course	600 mm
Vitesse de marche OUVERT	7 mm/s
Vitesse de marche OUVERT - désenfumage	11,5 mm/s
Vitesse de marche FERMÉ	5 mm/s
Type de protection	IP 42
Niveau de pression acoustique de émission	LpA ≤ 45 dB(A)
Plage de températures	-15 °C ... +75 °C
Stabilité de température	B300 (30 min / 300 °C)
Boîtier	Aluminium
Surface	Thermolaquée
Couleur	Aluminium blanc (~ RAL 9006)
Raccordement	Câble en silicone (doit être commandé séparément)
Cote A	608 mm
Cote B	335 mm
L x H x P	608 x 53 x 90 mm
Poids	0 kg
Réf.	26.202.12

Dimensions

Toutes les données en mm



Diagramme de charge de pression



Applications

- + Montage apparent
- + Montage du cadre
- + Application de force
- + Application de traction

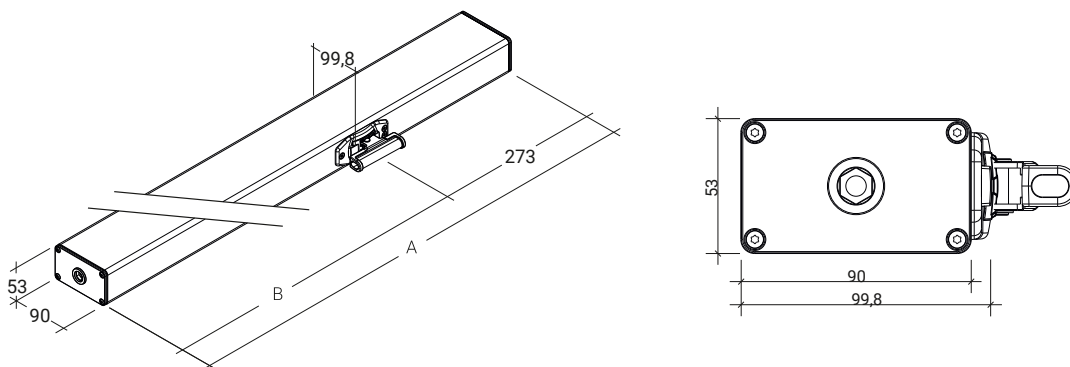
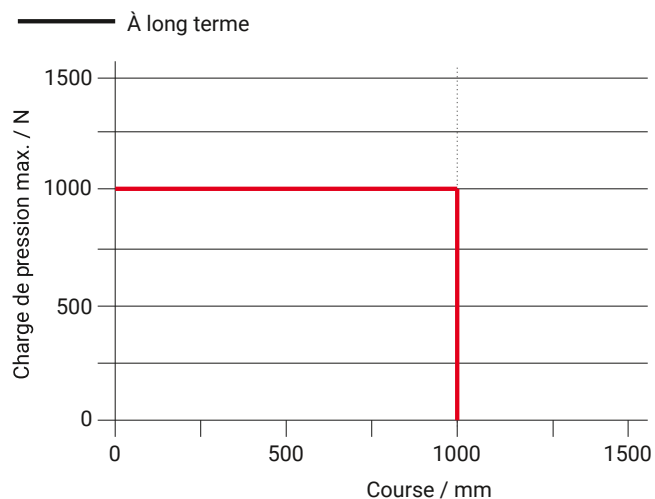
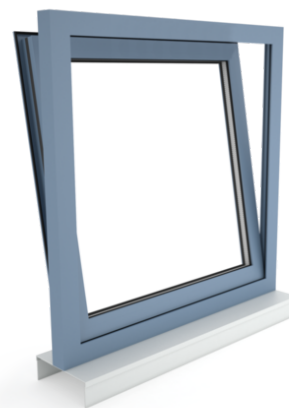
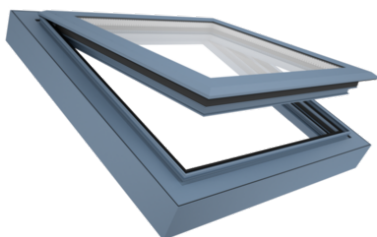

CDM-1000-0800-5-ACB M2



Le moteur de fenêtre CDM-5-ACB dans sa version 230 volts, équipé de la technologie bus ACB, ouvre les fenêtres de toit et de façade lourdes.

Caractéristiques

- + Utilisable pour les ouvertures d'évacuation des fumées, le système Euro-Désenfumage D+H selon la norme EN 12101-2, ainsi que pour la ventilation journalière
- + Avec système électronique de synchronisation commandé par microprocesseur BSY+
- + Possibilité d'utiliser jusqu'à 4 moteurs par groupe synchrone
- + Fonction de marche rapide (HS) pour une ouverture particulièrement rapide des fenêtres en cas d'incendie (désenfumage)
- + Faible bruit de fonctionnement grâce à un découplage acoustique innovant des composants du moteur
- + Pilotage direct via 230 V AC
- + Stabilisation spéciale de la chaîne et sortie de chaîne centrale
- + Conception compacte grâce au triple enroulement de la chaîne
- + Utilisation d'un moteur sans balais très efficace et sans usure
- + Relâchement de la contrainte sur joints après la fermeture
- + Fonctions du moteur et divers paramètres du moteur programmables
- + Interface bus ACB (Advanced Communication Bus) intégrée avec protocole Modbus RTU
- + Intégration directe du moteur, grâce à la communication ouverte par bus ACB (Advanced Communication Bus), par exemple dans la gestion technique de bâtiment

Données techniques

CDM-1000-0800-5-ACB M2

Alimentation	120 ... 230 V AC / +10 % ... -10 % / 50 ... 60 Hz
Puissance	80 W / 85 VA
Durée de mise en marche	30 % (MARCHE: 3 min. / ARRÊT: 7 min.)
Force poussée	1 000 N
Force de traction	1 000 N
Force de verrouillage nominale	3 500 N
Durée de vie	> 20 000 doubles courses
Course	800 mm
Vitesse de marche OUVERT	7 mm/s
Vitesse de marche OUVERT - désenfumage	15 mm/s
Vitesse de marche FERMÉ	5 mm/s
Type de protection	IP 42
Niveau de pression acoustique de émission	LpA ≤ 45 dB(A)
Plage de températures	-15 °C ... +75 °C
Stabilité de température	B300 (30 min / 300 °C)
Boîtier	Aluminium
Surface	Thermolaquée
Couleur	Aluminium blanc (~ RAL 9006)
Raccordement	Câble en silicone (doit être commandé séparément)
Cote A	671 mm
Cote B	398 mm
L x H x P	671 x 53 x 90 mm
Poids	0 kg
Réf.	26.202.22

Dimensions

Toutes les données en mm



Diagramme de charge de pression



Applications

- + Montage apparent
- + Montage du cadre
- + Application de force
- + Application de traction

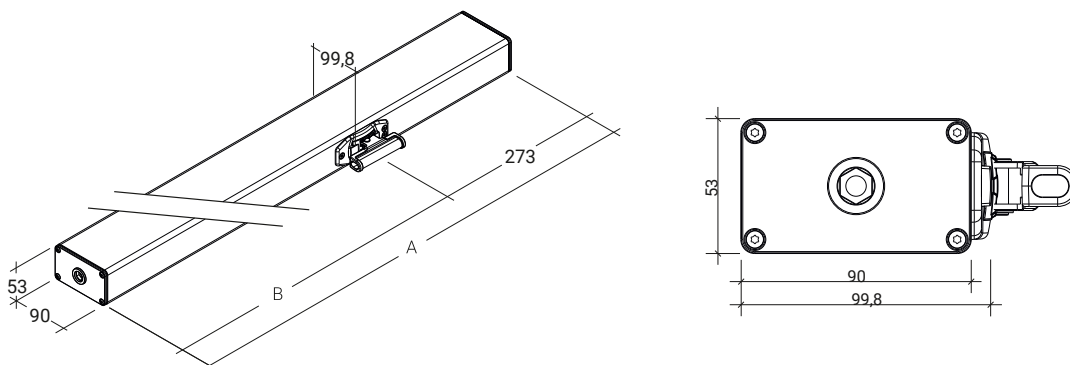
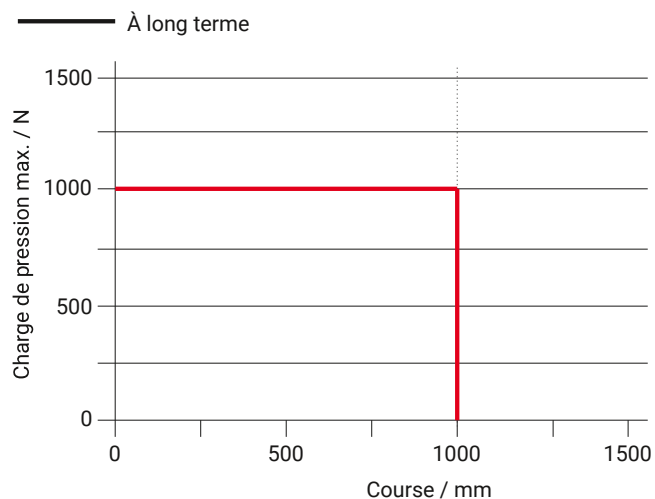
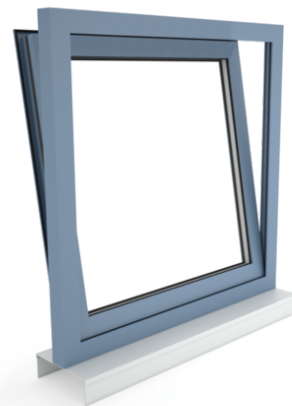
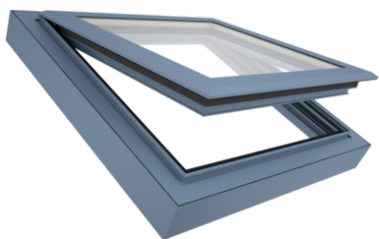

CDM-1000-0800-5-ACB M1

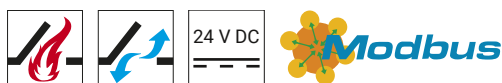

Le moteur de fenêtre CDM-5-ACB dans sa version 230 volts, équipé de la technologie bus ACB, ouvre les fenêtres de toit et de façade lourdes.

Caractéristiques

- + Utilisable pour les ouvertures d'évacuation des fumées, le système Euro-Désenfumage D+H selon la norme EN 12101-2, ainsi que pour la ventilation journalière
- + Avec système électronique de synchronisation commandé par microprocesseur BSY+
- + Possibilité d'utiliser jusqu'à 4 moteurs par groupe synchrone
- + Fonction de marche rapide (HS) pour une ouverture particulièrement rapide des fenêtres en cas d'incendie (désenfumage)
- + Faible bruit de fonctionnement grâce à un découplage acoustique innovant des composants du moteur
- + Pilotage direct via 230 V AC
- + Stabilisation spéciale de la chaîne et sortie de chaîne centrale
- + Conception compacte grâce au triple enroulement de la chaîne
- + Utilisation d'un moteur sans balais très efficace et sans usure
- + Relâchement de la contrainte sur joints après la fermeture
- + Fonctions du moteur et divers paramètres du moteur programmables
- + Interface bus ACB (Advanced Communication Bus) intégrée avec protocole Modbus RTU
- + Intégration directe du moteur, grâce à la communication ouverte par bus ACB (Advanced Communication Bus), par exemple dans la gestion technique de bâtiment

Données techniques

CDM-1000-0800-5-ACB M1

Alimentation	120 ... 230 V AC / +10 % ... -10 % / 50 ... 60 Hz
Puissance	80 W / 85 VA
Durée de mise en marche	30 % (MARCHE: 3 min. / ARRÊT: 7 min.)
Force poussée	1 000 N
Force de traction	1 000 N
Force de verrouillage nominale	3 500 N
Durée de vie	> 20 000 doubles courses
Course	800 mm
Vitesse de marche OUVERT	7 mm/s
Vitesse de marche OUVERT - désenfumage	15 mm/s
Vitesse de marche FERMÉ	5 mm/s
Type de protection	IP 42
Niveau de pression acoustique de émission	LpA ≤ 45 dB(A)
Plage de températures	-15 °C ... +75 °C
Stabilité de température	B300 (30 min / 300 °C)
Boîtier	Aluminium
Surface	Thermolaquée
Couleur	Aluminium blanc (~ RAL 9006)
Raccordement	Câble en silicone (doit être commandé séparément)
Cote A	671 mm
Cote B	398 mm
L x H x P	671 x 53 x 90 mm
Poids	0 kg
Réf.	26.202.21

Dimensions

Toutes les données en mm



Diagramme de charge de pression



Applications

- + Montage apparent
- + Montage du cadre
- + Application de force
- + Application de traction

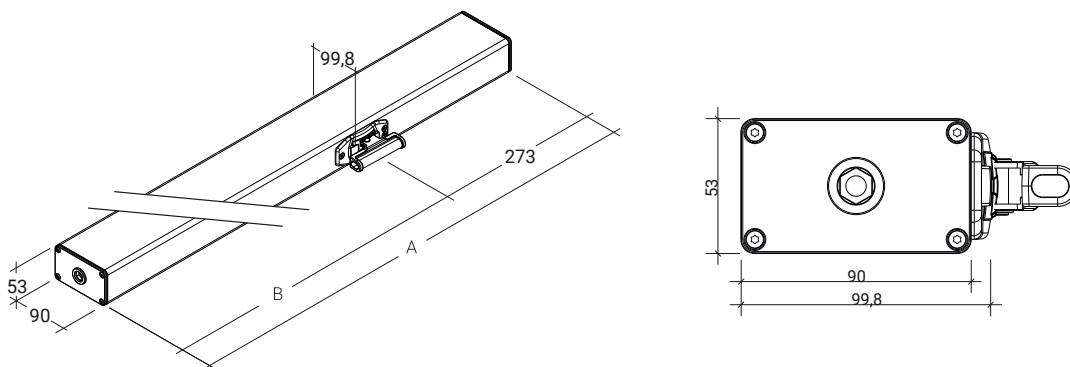
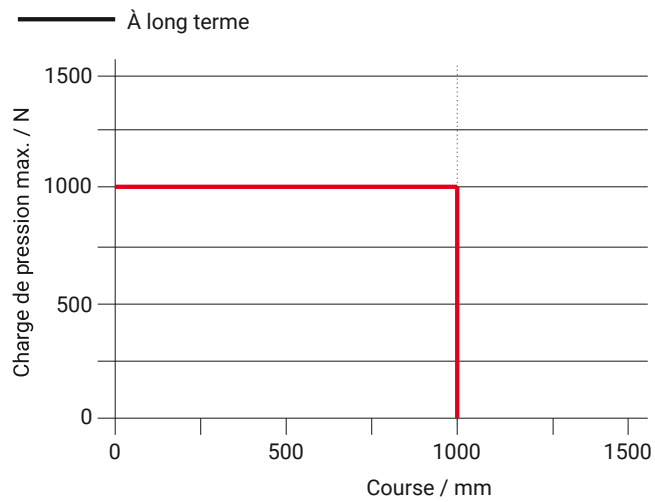